

Shop-in-Shop System

Flexible Dauerplatzierung

Das modular aufgebaute Shop-in-Shop-System von Schneider präsentiert das Markensortiment übersichtlich und verkaufsfördernd.

Die von der Grundform einheitlich gestalteten Einzeldisplays können variabel in das Shop-in-Shop-System integriert werden und sorgen so für einen klaren und wertigen Markenauftritt. Drei Einzeldisplays bilden dabei ein 50 cm-Raster.

Im Rahmen des Shop-in-Shop-Systems können folgende Möbel bestellt werden:



Grundgestell Ausführung A mit Depot und Etagen (Höhe 2,10 m)

Das Grundgestell aus tiefblauem Metall ist mit einem Holzdepot für die Reserveware und vier Metalletagen ausgestattet, die flexibel eingehängt werden können. Ein Aufsatz mit integrierten LED-Lampen und einer Streuplatte sowie LED-Leisten unter den einzelnen Etagen sorgen für die entsprechende Beleuchtung und Aufmerksamkeit am POS.

Dazu sind zwölf wertige Einzeldisplays – auswählbar aus einem vordefinierten Sortiment (vgl. Seite 4 ff.) – zu bestellen.

Maße: 2100 h x 500 b x 360 t mm

Artikel-Nr.: 260001

Abb.: Grundgestell Ausführung A

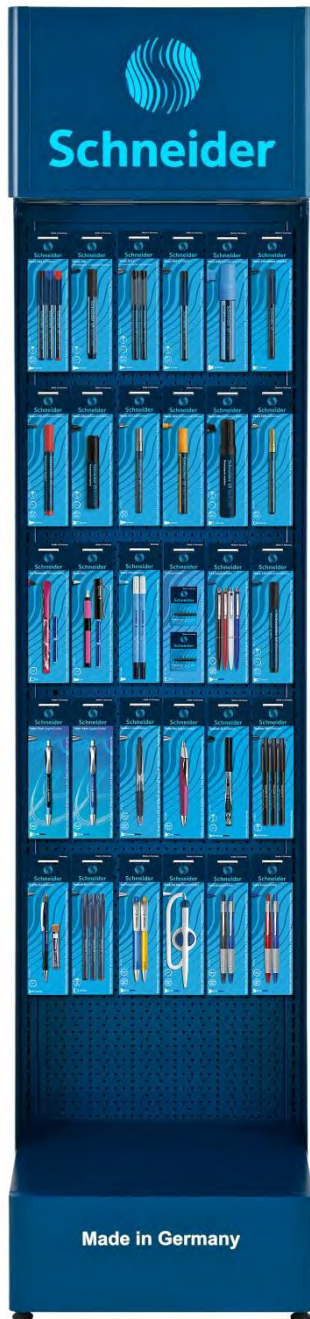

Grundgestell Ausführung B für Blisterware (Höhe 2,10 m)

Bei der Ausführung B ist das Grundgestell mit einem Holzdepot für die Reserveware und einer Rückwand mit Eurolochung für die hängende Präsentation von Etais und Blisterkarten ausgestattet. Ein beleuchteter Aufsatz sorgt für Licht und Aufmerksamkeit am POS. Der Ausführung mitgeliefert werden 30 Lochwand-Doppelhaken, die mit Begrenzerclips versehen sind, um ein Verrutschen der Ware nach hinten zu verhindern.

Maße: 2100 h x 500 b x 360 t mm

Artikel-Nr.: 260002

Abb.: Grundgestell
Ausführung B

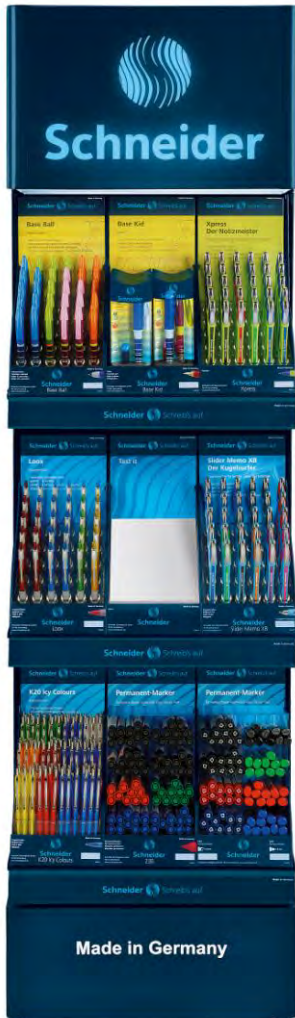

Grundgestell Ausführung C mit Depot und Etagen (Höhe 1,74 m)

Das Grundgestell der Ausführung C aus tiefblauem Metall hat inklusive einem beleuchteten Aufsatz eine Höhe von 1,74 m. Auf drei Metalletagen finden neun wertige Einzeldisplays ihren Platz. Die Einzeldisplays werden mittels LED-Leisten beleuchtet und somit noch stärker in den Fokus gerückt. Ein Holzdepot dient zur Lagerung von Reserveware und Broschüren. Aufgrund der Höhe des Grundgestells bietet sich eine Präsentation auf einem Sockel an. Die Einzeldisplays müssen jedoch mitbestellt werden.

Maße: 1740 h x 500 b x 360 t mm

Artikel-Nr.: 260011 (bis zu 8 Wochen Lieferzeit)



Grundgestell Ausführung D mit Etagen (Höhe 1,25 m)

Das Grundgestell der Ausführung D aus tiefblauem Metall hat inklusive einem unbeleuchteten Kopfschild eine Höhe von 1,25 m. Auf drei Metallablagen können neun wertige Einzeldisplays präsentiert werden, die mittels LED-Leuchten angestrahlt werden. Ein Testblock (Artikel-Nr. 263014) für die oberste Etage liegt der Ausführung bei. Die Einzeldisplays müssen jedoch mitbestellt werden.

Maße: 1250 h x 500 b x 360 t mm

Artikel-Nr.: 260012 (bis zu 8 Wochen Lieferzeit)

Einzeldisplays





Folgende Einzeldisplays können für die Präsentation in dem Shop-in-Shop-Möbel bestellt werden:

301741	<p>SiS Display 30 x KS Slider Rave Deutsch</p>  <p>A black display stand for 30 Schneider Slider Rave ballpoint pens. The pens are arranged in three rows of ten. The stand features a blue and white graphic design with the text 'Schneider Schreib's auf', 'Slider Rave Der Kugelsurfer', and 'Anschreiben ist leicht. Schreiben ist Kunst.' The Schneider logo is visible at the bottom of the stand.</p>
301391	<p>SiS Display 30 x KS Slider Memo XB Deutsch</p>  <p>A black display stand for 30 Schneider Slider Memo XB ballpoint pens. The pens are arranged in three rows of ten. The stand features a blue and white graphic design with the text 'Schneider Schreib's auf', 'Slider Memo XB Der Kugelsurfer', and 'Anschreiben ist leicht. Schreiben ist Kunst.' The Schneider logo is visible at the bottom of the stand.</p>
300991	<p>SiS Display 120 x KS Slider Edge XB Colours Deutsch</p>  <p>A black display stand for 120 Schneider Slider Edge XB highlighters. The highlighters are arranged in four rows of thirty. The stand features a blue and white graphic design with the text 'Schneider Schreib's auf', 'Slider Edge XB Der Kugelsurfer', and 'Anschreiben ist leicht. Schreiben ist Kunst.' The Schneider logo is visible at the bottom of the stand.</p>





300441	<p>SiS Display 120 x KS Slider Basic XB Colours Deutsch</p>  <p>A display stand for Schneider Slider Basic XB Colours pens. The stand is black and holds 120 pens in various colors (red, orange, yellow, green, blue, purple, black). The top of the stand features a blue and white graphic with the text 'Schneider Schreib's auf Slider Basic XB Der Kugelsurfer'.</p>
301712	<p>Display 18 x KS Contrast Englisch</p>  <p>A display stand for Schneider Contrast pens. The stand is black and holds 18 pens in various colors (black, blue, silver). The top of the stand features a blue and white graphic with the text 'Schneider Write-it Contrast'.</p>
302161	<p>SiS Display 18 x KS Epsilon Deutsch</p>  <p>A display stand for Schneider Epsilon pens. The stand is black and holds 18 pens in various colors (black, red, green, blue, pink). The top of the stand features a white and blue graphic with the text 'Schneider Schreib's auf Epsilon Der Stilsichere'.</p>
302461	<p>SiS Display 18 x KS Epsilon Touch Deutsch</p>  <p>A display stand for Schneider Epsilon Touch pens. The stand is black and holds 18 pens in various colors (black, silver, grey). The top of the stand features a white and blue graphic with the text 'Schneider Schreib's auf Epsilon Touch Der Stilsichere' and a red 'Touch' button icon.</p>

302501	<p>SiS Display 30 x KS Haptify Deutsch</p>  <p>A black display stand for 30 Schneider Haptify pens. The stand is filled with pens in various colors including blue, green, purple, and pink. The top of the stand features the Schneider logo and the text 'Haptify Der Glücksgriff'.</p>
300342	<p>Display 30 x KS Pulse Pro Englisch</p>  <p>A black display stand for 30 Schneider Pulse Pro pens. The stand is filled with pens in various colors including blue, red, and black. The top of the stand features the Schneider logo and the text 'Pulse Pro'.</p>
300431	<p>SiS Display 30 x KS Loox transparent Deutsch</p>  <p>A black display stand for 30 Schneider Loox pens. The stand is filled with pens in various colors including blue, red, green, and yellow. The top of the stand features the Schneider logo and the text 'Loox'.</p>
300421	<p>SiS Display 100 x KS K20 Icy Colours Deutsch</p>  <p>A black display stand for 100 Schneider K20 Icy Colours pens. The stand is filled with pens in a wide variety of colors including yellow, red, blue, green, and purple. The top of the stand features the Schneider logo and the text 'K20 Icy Colours'.</p>

302511	<p>Display 8 x PR Base Senso Deutsch</p>  <p>A black display stand for Schneider Base Senso pens. The stand holds 8 pens in two rows of four. The top row has red pens, and the bottom row has blue pens. A yellow and white card is attached to the back of the stand, featuring the Schneider logo and the text 'Base Senso' and 'Schreib's auf'. The card also includes a small illustration of a person writing.</p>
302531	<p>SiS Display 30 x PR Base Ball Deutsch</p>  <p>A black display stand for Schneider Base Ball pens. The stand holds 30 pens in three rows of ten. The top row has red pens, the middle row has blue pens, and the bottom row has black pens. A yellow and white card is attached to the back of the stand, featuring the Schneider logo and the text 'Base Ball' and 'Schreib's auf'. The card also includes a small illustration of a person writing.</p>
302551	<p>SiS Display 12 x FH Base Kid Deutsch</p>  <p>A black display stand for Schneider Base Kid pens. The stand holds 12 pens in two rows of six. The top row has red pens, and the bottom row has blue pens. A yellow and white card is attached to the back of the stand, featuring the Schneider logo and the text 'Base Kid' and 'Schreib's auf'. The card also includes a small illustration of a person writing.</p>
302631	<p>SiS Display 17 x FH Glam Deutsch</p>  <p>A black display stand for Schneider Glam pens. The stand holds 17 pens in two rows of eight and one pen in the center. The pens are in various colors including red, black, and purple. A yellow and white card is attached to the back of the stand, featuring the Schneider logo and the text 'Glam' and 'Schreib's auf'. The card also includes a small illustration of a person writing.</p>

302651	<p>SiS Display 17 x PR Glam Deutsch</p>  <p>A black display stand for 17 pens. The stand features a white sticky note on the front and a blue and white informational card at the top. The card is titled 'Glam' and includes the text 'Klassiker wird einseitiger Klassiker' and 'Schöpfung hat absolute Design'. The pens are arranged in a fan shape, showing various colors like red, black, and silver.</p>
302001	<p>Display 18 x PR Breeze Deutsch</p>  <p>A black display stand for 18 highlighters. The stand features a white sticky note on the front and a green and white informational card at the top. The card is titled 'Breeze Der Sprücheroller' and includes the text 'Schönheit ist ein Prozess' and 'Schönheit ist ein Prozess'. The highlighters are arranged in a fan shape, showing various colors like pink, blue, and yellow.</p>
302431	<p>SiS Display 12 x FH Base Deutsch</p>  <p>A black display stand for 12 pens. The stand features a white sticky note on the front and a blue and white informational card at the top. The card is titled 'Base' and includes the text 'Schönheit ist ein Prozess' and 'Schönheit ist ein Prozess'. The pens are arranged in a fan shape, showing various colors like purple, red, and black.</p>
302021	<p>Display 12 x FH Base Uni Deutsch</p>  <p>A black display stand for 12 pens. The stand features a white sticky note on the front and a blue and white informational card at the top. The card is titled 'Base' and includes the text 'Schönheit ist ein Prozess' and 'Schönheit ist ein Prozess'. The pens are arranged in a fan shape, showing various colors like purple, black, and white.</p>

300191	<p>Display 8 x FH ID Deutsch</p>  <p>A display stand for Schneider ID pens. The stand is dark blue and holds eight pens in individual clear plastic sleeves. The top of the stand features the Schneider logo and the text 'ID Der Ideengeber'. The pens are silver and black.</p>
302392	<p>SiS Display 30 x FH Voyage Englisch</p>  <p>A SiS display stand for Schneider Voyage pens. The stand is dark blue and holds 30 pens in individual clear plastic sleeves. The top of the stand features the Schneider logo and the text 'Voyage'. The pens are black and red.</p>
302412	<p>SiS Display 30 x PR Voyage Englisch</p>  <p>A SiS display stand for Schneider Voyage pens. The stand is dark blue and holds 30 pens in individual clear plastic sleeves. The top of the stand features the Schneider logo and the text 'Voyage'. The pens are black and red.</p>
302592	<p>SiS Display 40 x FH Zippi Englisch</p>  <p>A SiS display stand for Schneider Zippi pens. The stand is dark blue and holds 40 pens in individual clear plastic sleeves. The top of the stand features the Schneider logo and the text 'Zippi'. The pens are black, red, and green.</p>

302612	SiS Display 40 x PR Zippi Englisch 
302312	SiS Display 30 x FH Easy Englisch 
302332	SiS Display 30 x PR Easy Englisch 
302352	SiS Display 30 x FH Voice Englisch 

302372	<p>SiS Display 30 x PR Voice Englisch</p>  <p>A display stand for 30 Schneider Voice highlighters. The stand is black with a blue top panel. The top panel features the Schneider logo, the text 'Write it', and 'Voice'. The highlighters are arranged in two rows: the front row has 15 pink highlighters and the back row has 15 green highlighters. The stand also features the Schneider logo and 'Voice' on the front panel.</p>
302191	<p>SIS Display 30 x TK One Business Deutsch</p>  <p>A display stand for 30 Schneider One Business rollerball pens. The stand is black with a blue top panel. The top panel features the Schneider logo, the text 'Schreib's auf', and 'One Business Der Überroller'. The pens are arranged in three rows of 10 pens each. The stand also features the Schneider logo and 'One Business' on the front panel.</p>
302212	<p>SIS Display 30 x TK One Hybrid C 03 Englisch</p>  <p>A display stand for 30 Schneider One Hybrid C rollerball pens. The stand is black with a blue top panel. The top panel features the Schneider logo, the text 'Write it', and 'One Hybrid C The superroller'. The pens are arranged in three rows of 10 pens each. The stand also features the Schneider logo and 'One Hybrid C' on the front panel.</p>
302232	<p>SIS Display 30 x TK One Hybrid C 05 Englisch</p>  <p>A display stand for 30 Schneider One Hybrid C rollerball pens. The stand is black with a blue top panel. The top panel features the Schneider logo, the text 'Write it', and 'One Hybrid C The superroller'. The pens are arranged in three rows of 10 pens each. The stand also features the Schneider logo and 'One Hybrid C' on the front panel.</p>

302252	<p>SIS Display 30 x TK One Hybrid N 03 Englisch</p>  <p>A black display stand for 30 Schneider One Hybrid N 03 pens. The stand is filled with pens that have blue barrels and silver accents. The top of the stand features a blue and white graphic with the text 'Schneider Write it One Hybrid N The superroller'.</p>
302272	<p>SIS Display 30 x TK One Hybrid N 05 Englisch</p>  <p>A black display stand for 30 Schneider One Hybrid N 05 pens. The stand is filled with pens that have blue barrels and silver accents. The top of the stand features a blue and white graphic with the text 'Schneider Write it One Hybrid N The superroller'.</p>
301381	<p>SiS Display 30 x FL Xpress 08 Deutsch</p>  <p>A black display stand for 30 Schneider Xpress 08 pens. The stand is filled with pens in various colors including green, blue, red, and purple. The top of the stand features a yellow and blue graphic with the text 'Schneider Schreib's auf Xpress Der Notizmeister'.</p>
302291	<p>SiS Display 30 x TM One Highlighter Deutsch</p>  <p>A black display stand for 30 Schneider One Highlighter pens. The stand is filled with highlighters in various colors including yellow, green, blue, and pink. The top of the stand features a blue and white graphic with the text 'Schneider Schreib's auf One Highlighter Der Übermarker'.</p>

301361	<p>Display 35 x TM Job Deutsch</p>  <p>A black display stand for Schneider Job markers. The top panel is blue and white with the text 'Schneider Schreib's auf Job Der Wichtigmacher'. Below the panel, 35 markers are arranged in two rows, with colors including yellow, orange, pink, green, and blue.</p>
300631	<p>SiS Display 80 x MA Maxx 230 Deutsch</p>  <p>A black display stand for Schneider Maxx 230 permanent markers. The top panel is blue and white with the text 'Schneider Schreib's auf Permanent-Marker'. The stand holds 80 markers in two rows, with colors including black, red, green, and blue.</p>
300012	<p>Display 30 x MA Maxx 244 Englisch (CD-Marker) Ausverkauf – solange Vorrat reicht</p>  <p>A black display stand for Schneider 244 CD markers. The top panel is blue and white with the text 'Schneider Write it 244'. The stand holds 30 markers in two rows, with colors including black, red, blue, and purple.</p>
300400	<p>Display Teststation SiS</p>  <p>A black display stand for Schneider Teststation SiS. The top panel is blue and white with the text 'Schneider Schreib's auf Test it'. The stand holds a stack of white notepaper.</p>

Themendisplays

Im Rahmen des Schneider Shop-in-Shop-Systems werden auch folgende Themendisplays in 50 cm Breite angeboten:

302671	<p>Display Plug+Play Deutsch</p> 	<p>Inhalt:</p> <ul style="list-style-type: none">• 15 x Loox• 15 x KS Epsilon• 15 x KS Pulse Pro• 15 x KS Haptify• 100 x KS K20 Icy Colours <p>+ Gratis-Minen 10 x Mine Slider 755 XB schw. 10 x Mine Slider 755 XB blau</p>
--------	---	--

Kombination von Einzeldisplays

Die Einzeldisplays von Schneider haben immer die gleiche Grundform und Maße. Die Einzeldisplays aus Polystyrol lassen sich mit Hilfe eines einfachen Klicksystems beliebig miteinander kombinieren. Jedem dieser Displays liegen dafür zwei Clips bei. Drei Einzeldisplays passen sich in der Gesamtbreite in das 50 cm-Raster ein.

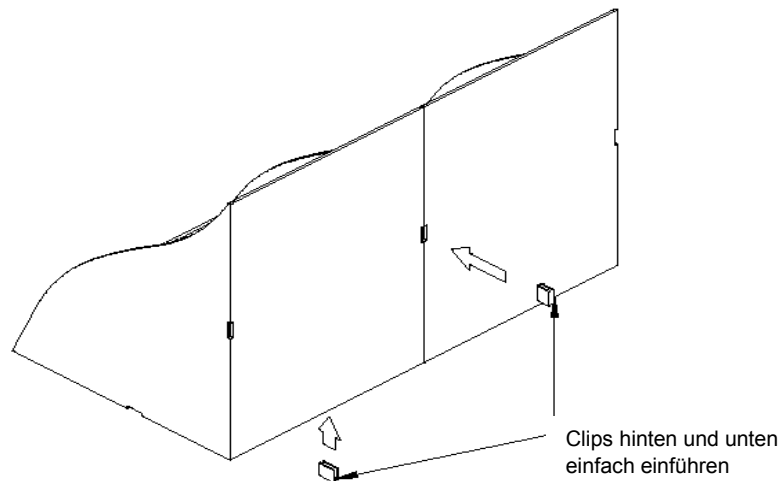

Rahmenplatte für drei Einzeldisplays

Zudem hält Schneider eine Rahmenplatte bereit, auf der drei Einzeldisplays losgelöst von dem Klicksystem präsentiert werden können. Dieses bietet sich zur Kombination von Einzeldisplays aus Polystyrol und Einzeldisplays aus Pappe an. Letztere werden im Einzelverkauf angeboten und sind nicht zusammenklickbar. Die Rahmenplatte sorgt für den Zusammenhalt und einen starken Markenauftritt. Zusätzlich liegen der Rahmenplatte drei Testblöcke bei.

Maße: 11h x 500 b x 297 t mm

Artikel-Nr.: 260013



Schneider Shop-in-Shop-System - Überlassungsvereinbarung Ausführung für den Fachhändler

Zwischen dem Fachhändler

Name

Straße, Hausnummer

PLZ, Ort, Land

- nachfolgend Kunde genannt -

und

der Schneider Novus Vertriebs GmbH, Holzhofering 20, D-82362 Weilheim
- nachfolgend SNV genannt - wird folgende Vereinbarung zur vorübergehenden
Überlassung des Schneider Shop-in-Shop-Systems getroffen.

1. SNV liefert dem Kunden leihweise zur Aufstellung in dem Verkaufsraum:

Anzahl	Bezeichnung	Artikel-Nr.
	Grundgestell Ausf. A mit Depot und Etagen, beleuchtet (Standard, ca. 2 Wochen Lieferzeit)	260001
	Grundgestell Ausf. B mit Depot, ohne Etagen, beleuchtet (Bestückung muss abgestimmt werden, ca. 2 Wochen Lieferzeit)	260002
	Grundgestell Ausf. C mit Depot und Etagen, beleuchtet (Sonder mit bis zu 8 Wochen Lieferzeit)	260011
	Grundgestell Ausf. D ohne Depot, mit Etagen, beleuchtet (Sonder mit bis zu 8 Wochen Lieferzeit)	260012

2. Das Schneider Shop-in-Shop-System bleibt während der Leihdauer Eigentum von SNV und ist von dem Kunden sorgsam zu behandeln.
3. Der Kunde verpflichtet sich, das Schneider Shop-in-Shop-System während der Überlassung an einem abverkaufstarken Platz im Verkaufsraum aufzustellen und ausschließlich Produkte der Schneider Schreibgeräte GmbH darin anzubieten.
4. Bei Fremdbestückung von über 10 Prozent des Schneider Shop-in-Shop-Systems durch Produkte anderer Hersteller ist das leihweise überlassene Schneider Shop-in-Shop-System von dem Kunden käuflich zu erwerben.
5. SNV kann das Schneider Shop-in-Shop-System bei nicht Erreichen der gemeinsam vereinbarten Umsatzziele und schwierigen Bonitätsverhältnissen mit einem Vorlauf von acht Wochen von dem Kunden abziehen oder ihm alternativ zum Kauf anbieten.
6. Eventuelle Zwangsvollstreckungen und alle anderen Gefährdungen, die das Eigentum von SNV betreffen könnten, sind SNV durch den Kunden ohne Verzug anzuzeigen. Bei schuldhaftem Verstoß gegen diese Verpflichtungen hat der Kunde alle Schäden und Kosten zu ersetzen.
7. Mit der Übergabe des Schneider Shop-in-Shop-Systems beginnt der Vertrag mit einer festen Laufzeit von fünf Jahren. Danach geht das Schneider Shop-in-Shop-System in das Eigentum des Kunden über.
8. Falls der Kunde trotz Abmahnung eine wesentliche Vertragspflicht nicht einhalten sollte, kann SNV den Vertrag mit einer Frist von einem Monat kündigen.
9. Im Falle eines Vertretungswechsels gehen alle Rechte und Pflichten von der Vertretung auf die Schneider Schreibgeräte GmbH über.
10. Änderungen oder Ergänzungen dieses Vertrages bedürfen der Schriftform. Dies gilt auch für einen Verzicht auf das Schriftformerfordernis.
11. Der Gerichtsstand ist Weilheim/Deutschland.

Ort, Datum

Schneider Novus Vertriebs GmbH

Unterschrift und Stempel Kunde

Unterschrift Lieferer

Schneider Shop-in-Shop-System - Überlassungsvereinbarung
Ausführung für die Schneider Novus Vertriebs GmbH

Zwischen dem Fachhändler

 Name

 Straße, Hausnummer

 PLZ, Ort, Land

- nachfolgend Kunde genannt -

und

der Schneider Novus Vertriebs GmbH, Holzhofring 20, D-82362 Weilheim
 - nachfolgend SNV genannt - wird folgende Vereinbarung zur vorübergehenden
 Überlassung des Schneider Shop-in-Shop-Systems getroffen.

1. SNV liefert dem Kunden leihweise zur Aufstellung in dem Verkaufsraum:

Anzahl	Bezeichnung	Artikel-Nr.
	Grundgestell Ausf. A mit Depot und Etagen, beleuchtet (Standard, ca. 2 Wochen Lieferzeit)	260001
	Grundgestell Ausf. B mit Depot, ohne Etagen, beleuchtet (Bestückung muss abgestimmt werden, ca. 2 Wochen Lieferzeit)	260002
	Grundgestell Ausf. C mit Depot und Etagen, beleuchtet (Sonder mit bis zu 8 Wochen Lieferzeit)	260011
	Grundgestell Ausf. D ohne Depot, mit Etagen, beleuchtet (Sonder mit bis zu 8 Wochen Lieferzeit)	260012

2. Das Schneider Shop-in-Shop-System bleibt während der Leihdauer Eigentum von SNV und ist von dem Kunden sorgsam zu behandeln.
3. Der Kunde verpflichtet sich, das Schneider Shop-in-Shop-System während der Überlassung an einem abverkaufstarken Platz im Verkaufsraum aufzustellen und ausschließlich Produkte der Schneider Schreibgeräte GmbH darin anzubieten.
4. Bei Fremdbestückung von über 10 Prozent des Schneider Shop-in-Shop-Systems durch Produkte anderer Hersteller ist das leihweise überlassene Schneider Shop-in-Shop-System von dem Kunden käuflich zu erwerben.
5. SNV kann das Schneider Shop-in-Shop-System bei nicht Erreichen der gemeinsam vereinbarten Umsatzziele und schwierigen Bonitätsverhältnissen mit einem Vorlauf von acht Wochen von dem Kunden abziehen oder ihm alternativ zum Kauf anbieten.
6. Eventuelle Zwangsvollstreckungen und alle anderen Gefährdungen, die das Eigentum von SNV betreffen könnten, sind SNV durch den Kunden ohne Verzug anzuzeigen. Bei schuldhaftem Verstoß gegen diese Verpflichtungen hat der Kunde alle Schäden und Kosten zu ersetzen.
7. Mit der Übergabe des Schneider Shop-in-Shop-Systems beginnt der Vertrag mit einer festen Laufzeit von fünf Jahren. Danach geht das Schneider Shop-in-Shop-System in das Eigentum des Kunden über.
8. Falls der Kunde trotz Abmahnung eine wesentliche Vertragspflicht nicht einhalten sollte, kann SNV den Vertrag mit einer Frist von einem Monat kündigen.
9. Im Falle eines Vertretungswechsels gehen alle Rechte und Pflichten von der Vertretung auf die Schneider Schreibgeräte GmbH über.
10. Änderungen oder Ergänzungen dieses Vertrages bedürfen der Schriftform. Dies gilt auch für einen Verzicht auf das Schriftformerfordernis.
11. Der Gerichtsstand ist Weilheim/Deutschland.

Ort, Datum

Schneider Novus Vertriebs GmbH

Unterschrift und Stempel Kunde

Unterschrift Lieferer



Schneider



Schneider



Schneider



Schneider



Schneider Schreib's auf

Schneider Schreib's auf

Schneider Schreib's auf

Schneider Schreib's auf



Schneider Schreib's auf

Schneider Schreib's auf

Schneider Schreib's auf

Schneider Schreib's auf



Schneider Schreib's auf

Schneider Schreib's auf

Schneider Schreib's auf

Schneider Schreib's auf



Schneider Schreib's auf

Schneider Schreib's auf

Schneider Schreib's auf

Schneider Schreib's auf

Made in Germany

Made in Germany

Made in Germany

Made in Germany